

HFG:
 IAC

Kunde/*Customer:*

Datum: 31/10
 Seite: 1 von 1

Ausführung:
 Ringbandkern

Maßbild:
 ohne Maßstab
 Maße in mm

Rev.

Nennmaße:
 25x16x10 mm

Legierung:
 VITROPERM 500 F

Fixierung:
 Fix 022

Bezugswerte:
 $A_{Fe} = 0,36 \text{ cm}^2$
 $l_{Fe} = 6,44 \text{ cm}$
 $m_{Fe} = 17,0 \text{ g}$

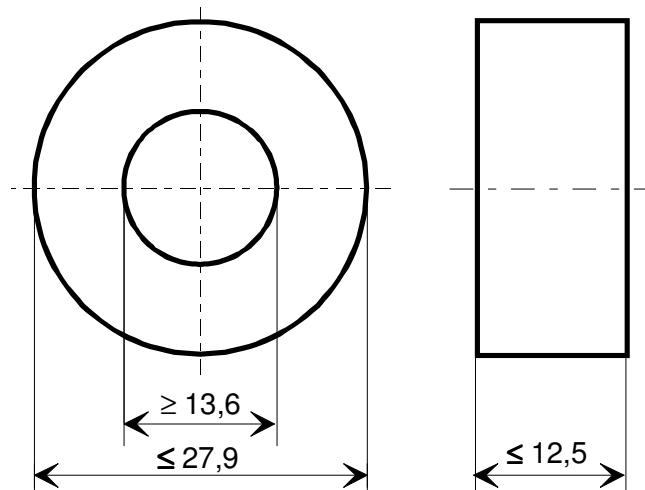

-03-
 -03-

Endprüfung:
 (100% Prüfung, AQL...: IEC 410 / DIN ISO 2859)

1. Mechanische Prüfung (AQL 4,0)
 Grenzmaße nach Maßbild

2. Magnetische Prüfung (AQL 1,0)

Induktivitätsprüfung im Reihenersatzschaltbild nach A60092-Y3022-K009

Einstellwerte: $f = 10 \text{ kHz}$
 $I_{eff} \times N = 10 \text{ mA}$

Prüfwert: $10,5 \leq A_L \leq 24,6 \mu\text{H}$ (entspr. $15000 \leq \mu \leq 35000$)

Hinweis: Materialnummer 96718472

Herausgeber	Bearbeiter	KB-PM	KB-E IN		Datum	freigegeben
KB-OP K FT	Till	Klinger	Petzold		06.08.10	Günther